

LAVAMANI A PARETE

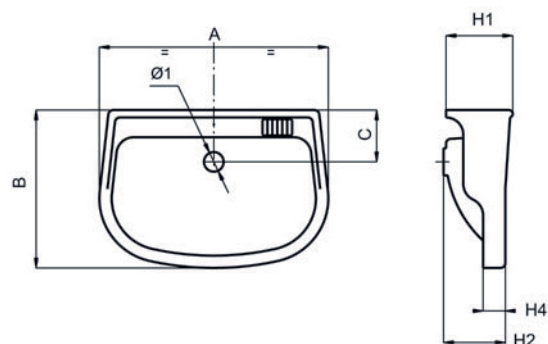

CARATTERISTICHE

CODICE	A	B	C	H1	H2	H4	Ø	VISTA	MATERIALE	PESO KG
DP2101A	370	275	115	130	140	40	31	2	ABS+PMMA	0,7
DP2102A	575	445	170	195	185	60	34	2	ABS+PMMA	2
DP2103A	450	330	115	130	140	45	31	2	ABS+PMMA	1,2
DP2101P	370	275	115	130	140	40	31	2	PS	0,7
DP2102P	575	445	170	195	185	60	34	2	PS	2
DP2103P	450	330	115	130	140	45	31	2	PS	1,2

Nei modelli DP2101A/P, DP2102A/P E DP2103A/P è disponibile la piletta di scarico DP0012A (vedi Accessori)

- Per la pulizia dei prodotti utilizzare solo detergenti neutri. Evitare l'uso di solventi e derivati del petrolio.
- Il disegno degli articoli rappresentati è di proprietà della Dil Plast s.r.l. che si riserva di modificarli a suo giudizio.